



CITY LINE



Покажи свои природную  
заинтересованность



YOU CARRY  
WE CARE

## Модельный ряд VECTOR CITY



- Стандартное крепление
- Низкое потребление топлива
- Соответствует Piek



### VECTOR 1550 CITY, СЕРТИФИЦИРОВАНО ПО PIEK ДЛЯ НОЧНЫХ ПОСТАВОК

При уровне шума ниже 60 децибел и стандартном монтаже Vector 1550 City имеет те же точки крепления и открытие передней стенки, что и стандартная установка для трейлера.

Таким образом, Vector 1550 City монтируется так же, как и прочие установки линейки Vector, где не требуется дополнительная работа с шасси.

### РАСТУЩИЕ ВОПРОСЫ ЭКОЛОГИИ В ГОРОДСКОЙ СРЕДЕ

Власти европейских городов решают вопросы автомобильных пробок, загазованного воздуха и высокого уровня шума в плотнонаселенных жилых районах. Компания Carrier Transicold отвечает на это при помощи **CITY LINE**, предлагая экологически дружелюбное решение для профессионалов в области транспорта, работающих в сложных условиях больших городов.

Сертификация изделий с уровнем шума ниже 60 дБ (А)



- Многотемпературный режим
- Высокая герметичность
- Соответствует Piek

### VECTOR 1850 CITY, МНОГОТЕМПЕРАТУРНЫЙ РЕЖИМ

Vector 1850 City также сертифицирован по требованиям Piek, самого строгого европейского стандарта по шумам. Vector 1850 City предлагает те же преимущества для предприятий транспорта, розничной торговли, кузовостроительных фирм, водителей и населения в целом, что и Vector 1550 City, обеспечивая ночные поставки и преодолевая множество трудностей дистрибуции в городских или стратегически важных районах, в особенности, в части эффективной цепи поставок, снижения уровня шума, разгрузки дорог, безопасности движения и снижения вредных выбросов.

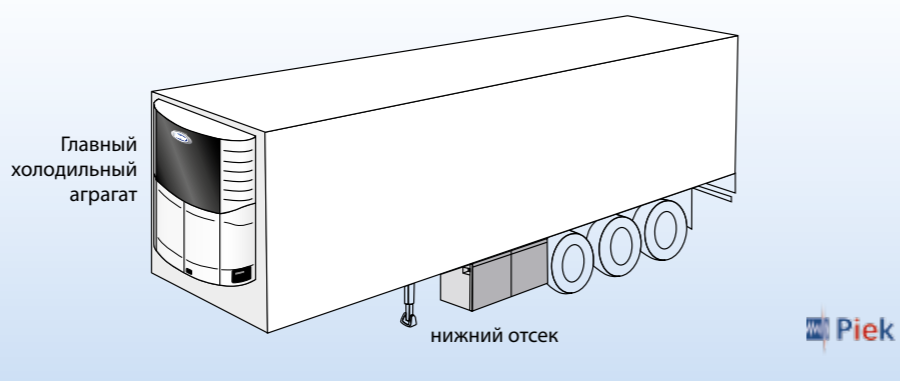

## Модельный ряд SUPRA CITY



- шумопоглощающие элементы облицовки корпуса
- Звукопоглощающий материал
- Соответствует Piek

### ИСПОЛЬЗУЯ ОПЫТ VECTOR, SUPRA CITY ГАРАНТИРУЕТ БЕСШУМНУЮ ДОСТАВКУ

Supra City сертифицирована по стандартам Piek и обеспечивает бесшумную доставку и эффективное функционирование цепи поставок. Supra City выпускается в модификациях с одним или несколькими температурными режимами и обладает всеми техническими характеристиками и показателями надежности, что и стандартная линейка Supra.



- Снижение вредных выбросов
- Монтажное оборудование, снижающее уровень шума
- Непрерывное охлаждение

### SUPRA CITY Z, ХОЛОДИЛЬНЫЕ АГРЕГАТЫ БЕЗ ДВИГАТЕЛЯ

Компания Carrier Transicold разработала агрегаты Supra City Z, чтобы удовлетворить потребности перевозчиков, занимающихся доставкой продукции, чувствительной к температуре, в городах или в зонах с низким допустимым уровнем шума, а также для тех, кто желает снизить негативное воздействие на окружающую среду без ущерба для защиты холодной цепочки. Поскольку дизельный двигатель отсутствует, Supra City Z получает энергию от гидравлического насоса, напрямую подключенного к коробке отбора мощности двигателя грузовика (PTO), и приводящего в движение гидромотор, установленный в холодильном агрегате.

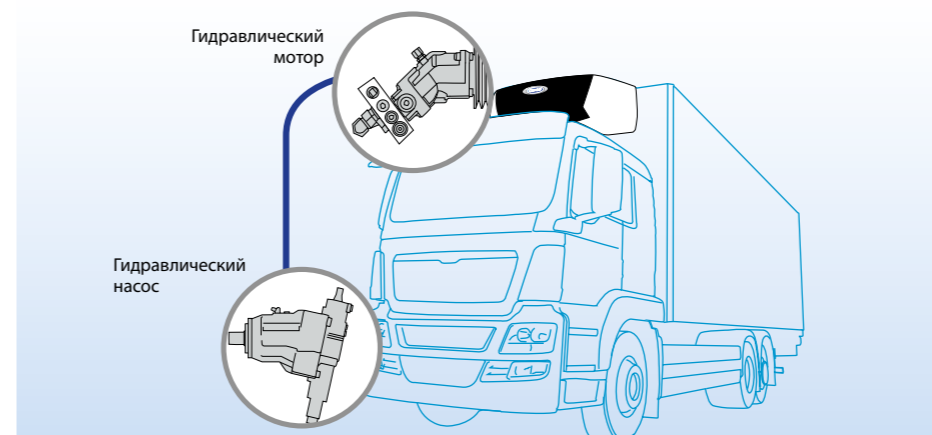

## ВМЕСТЕ С СЕТЬЮ ЭКСПЕРТОВ

Чтобы удовлетворять абсолютно каждую вашу потребность мы разработали полный спектр услуг.



### ШИРОКАЯ СЕТЬ

Наши заказчики могут рассчитывать на квалифицированную техническую поддержку 2 000 профессиональных технических специалистов в 600 сервисных центрах, оборудованных по последнему слову техники, которые круглосуточно поддерживают в рефрижераторы в движении, где бы они не находились.

### КАЧЕСТВЕННЫЕ ЗАПАСНЫЕ ЧАСТИ

Нужные части в нужное время — наши заказчики могут быть уверены, что в любое время могут закупить в компании Carrier оригинальные запасные части высшего качества, в любом ассортименте, и по подходящей цене, а значит, эксплуатировать свой автопарк с максимальной экономической эффективностью.

### НА СВЯЗИ

Думать наперед означает избежать лишних затрат — сервисные everCOLD помогают постоянно поддерживать оборудование в таком техническом состоянии, которое позволяет использовать его максимально эффективно.



		Supra 1250 City**	Supra 1250 MT City**	Supra 1000 City Z	Supra 1000 MT City Z	Vector 1550 City**	Vector 1950 MT City**
<b>Холодопроизводительность в дорожном режиме (Watts)</b>	0°C/+30°C	8 300	6 600	11 100	11 400	12 000	14 500
	-20°C/+30°C	5 200	4 700	6 600	6 800	6 700	9 100
<b>Холодопроизводительность в стояночном режиме (Wattm)</b>	0°C/+30°C	7 900	7 900	6 900	9 500	12 600	13 700
	-20°C/+30°C	5 700	5 700	5 550	5 000	7 000	9 450
<b>Мощность обогрева (Wattm)</b>		3 900	Зависит от испарителя	3 950	Зависит от испарителя	5 000	Зависит от испарителя
<b>Расход воздуха (M³/ч)</b>		3 300	Зависит от испарителя	2 700	Зависит от испарителя	4 600	Зависит от испарителя
<b>Вес (кг)</b>		644	593*	525	481*	751	681 Нижнее расположение : 540
<b>Габариты (мм)</b>		1995 x 971 x 699	1995 x 971 x 699	1995 x 971 x 699	1995 x 971 x 699	2050 x 430 x 2347	2050 x 430 x 2347 Нижнее расположение : 1500 x 540 x 800
<b>вуковое давление (дБ(A))</b>		58.6	58.4	63	63	60	60

\* Только конденсаторная секция \*\* Режим низкой скорости



600 сервисных станций Carrier в Европе, России, на Ближнем Востоке и в Африке

Carrier Transicold Europe S.C.S.  
L'Européen Bâtiment D  
4 rue Joseph Monier  
F-92500 Rueil-Malmaison  
Phone : +33 (0)1 41 42 28 00  
Fax : + 33 (0)1 41 42 28 28  
[www.carriertransicold.eu](http://www.carriertransicold.eu)